

GABELSTAPLER GSE 20-5500

mit Elektroantrieb

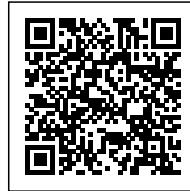
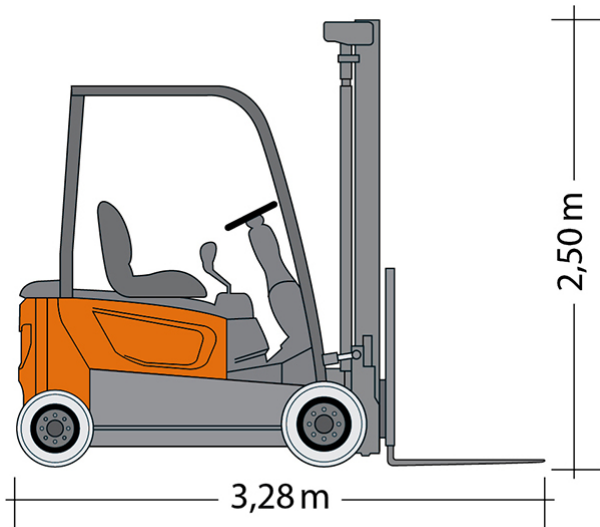

Web:

www.cramer-arbeitsbuehnen.de

Telefon:

Brückenuntersichtgeräte: 02304 / 933-666

Arbeitsbühnen: 02304 / 933-555

Schulungen: 02304 / 933-588

Artikelnummer: GSE 20-5500

Kategorie: [Fördertechnik mieten](#)

ADDITIONAL INFORMATION

max. Hubhöhe (m)	5.5
Freihub (m)	1.78
max. Hubkraft (kg)	2000
Länge Gabelträger (m)	1.15
Lastschwerpunktstand (m)	0.5
Fahrzeuglänge (m)	3.28
Breite (m)	1.12
Höhe (m)	2.5
Bodenfreiheit (m)	0.11
Gewicht (kg)	3840
Antrieb	Batterie
Nicht markierende Reifen	Ja
Hersteller	Doosan
Hersteller-Typ	B20X-7
Passendes Schulungsangebot	Gabelstapler-Schulung

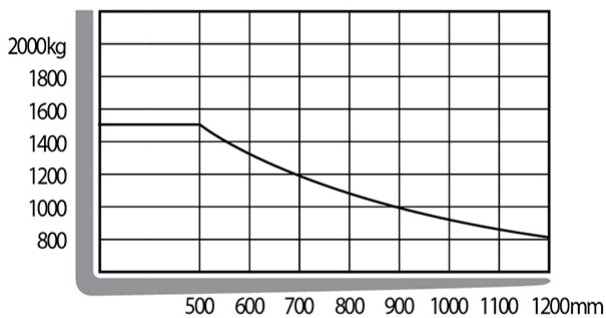

Alle Daten wurden präzise ermittelt, für etwaige Druckfehler übernehmen wir keine Haftung.